

**Modulaire kookapparatuur  
700XP Elektrische friteuse 1 kuip  
15 liter**

ITEM # \_\_\_\_\_

MODEL # \_\_\_\_\_

NAAM # \_\_\_\_\_

SIS # \_\_\_\_\_

AIA # \_\_\_\_\_



371081 (E7FRED1GF0)

Elektrische friteuse, 1 kuip  
van 15 liter, 1 mand**Omschrijving****Punt nr** \_\_\_\_\_

Elektrisch verwarmde friteuse met een bak van 15 liter, vloermodel met draaideur voor de olie opvangbak. De verwarmings elementen zijn aan de buitenzijde van de frituurbak gemonteerd, zodat een gladde bak met afgeronde hoeken ontstaat, welke zeer eenvoudig te reinigen is. Door de externe elementen wordt de levensduur van de olie verlengd. Laser technologie maakt een strakke verbinding met andere units van de 700XP lijn mogelijk.

**Belangrijkste Gegevens**

- Model voor montage op in hoogte verstelbare RVS poten.
- Diep getrokken V-vormige lasnaden.
- Hoog rendement infrarood verwarmingselementen zijn tegen de buitenzijde van de bak gemonteerd.
- Thermostatische regulering van olie temperatuur tot maximaal 185 °C.
- Beveiligingsthermostaat tegen oververhitting is standaard op alle units.
- Olie aftapkraan onder de bak met een opvangbak in de onderbouw.
- Voor het gemak van onderhoud bevinden alle grote compartimenten zich aan de voorkant van het apparaat.
- IPX 4 waterdicht.
- [NOT TRANSLATED]

**Constructie**

- Uitwendige beplating in roestvrijstaal met Scotch Brite afwerking.
- Naadloos geperst bovenblad van 1,5 mm dik roestvrijstaal.
- Haakse zijkanten zorgen voor een vlakke koppeling met andere units en voorkomen kieren en mogelijke vuilophoping tussen de apparaten.
- De binnenzijde van de bak is voorzien van afgeronde hoeken voor meer reinigingsgemak.

**Duurzaamheid**

- [NOT TRANSLATED]



Gekeurd: \_\_\_\_\_

**Meegeleverde Accessoires**

- 1 van Deur voor open onderstel PNC 206350
- 1 van Mand voor 15 liter friteuse (standaard bijgeleverd) PNC 921691

**Optionele Accessoires**

- Montagekit voor het koppelen van 2 units PNC 206086
- Kit poten met bevestigingsplaat PNC 206136
- Frontale plint 400mm voor plintsokkel PNC 206147
- Frontale plint 800mm voor plintsokkel PNC 206148
- Frontale plint 1000mm voor plintsokkel PNC 206150
- Frontale plint 1200mm voor plintsokkel PNC 206151
- Frontale plint 1600mm voor plintsokkel PNC 206152
- Frontale plint 400mm (niet voor gekoelde onderstellen) PNC 206175
- Frontale plint 800mm (niet voor gekoelde onderstellen) PNC 206176
- Frontale plint 1000mm (niet voor gekoelde onderstellen) PNC 206177
- Frontale plint 1200mm (niet voor gekoelde onderstellen) PNC 206178
- Frontale plint 1600mm (niet voor gekoelde onderstellen) PNC 206179
- Kit 4 poten voor plintsokkel PNC 206210
- Kruimzeef voor 15liter friteuse PNC 206235
- Paar zijdelingse plinten, hoogte 180mm PNC 206249
- 2 zijdelingse plinten voor installation op een sokkel PNC 206265
- Verlengpijp voor olie afvoer voor 15 liter friteuse PNC 206301
- Schouwopstand, 400mm PNC 206303
- Zijdelingse handvaten (rechts en links) PNC 206307
- LEUNSTANG, ACHTER 800 mm, MARINE PNC 206308
- Deur voor open onderstel PNC 206350
- Basisstructuur voor poten of wielen - 400mm (700/900XP) PNC 206366
- Basisstructuur voor poten of wielen - 800mm (700/900XP) PNC 206367
- Basisstructuur voor poten of wielen - 1200mm (700/900XP) PNC 206368
- Basisstructuur voor poten of wielen - 1600mm (700/900XP) PNC 206369
- Basisstructuur voor poten of wielen - 2000mm (700/900XP) PNC 206370
- Rugpaneel - 600mm (700/900XP) PNC 206373
- Rugpaneel - 800mm (700/900XP) PNC 206374
- Rugpaneel - 1000mm (700/900XP) PNC 206375
- Rugpaneel - 1200mm (700/900XP) PNC 206376

- Schouwrooster, 400mm PNC 206400
- Basisframe voor opstelling poten of wielen (600mm) PNC 206431
- 2 zijpanelen voor monobloc uitvoeringen PNC 216000
- Mand voor 15 liter friteuse (standaard bijgeleverd) PNC 921691
- 2 halve manden voor 12, 14 en 15 liter friteuse PNC 921692
- Oliefilter PNC 921693
- Aftap reiniger voor 15liter friteuse PNC 921695
- Bodemplaat gepaneerde producten voor 15liter friteuse PNC 921696

Front aanzicht

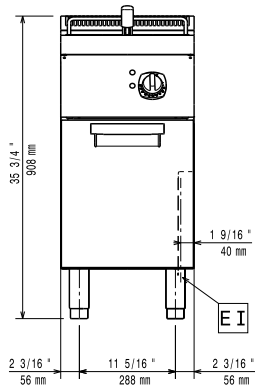

Zij aanzicht

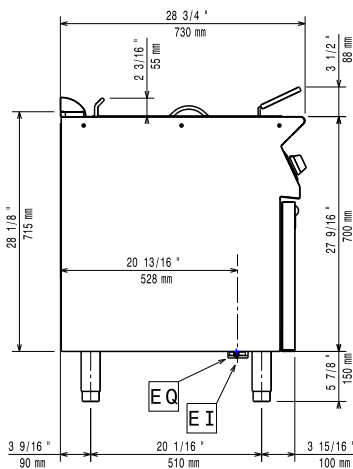

EI = Elektrische aansluiting  
 EQ = Equipotentiaal schroef

Boven aanzicht

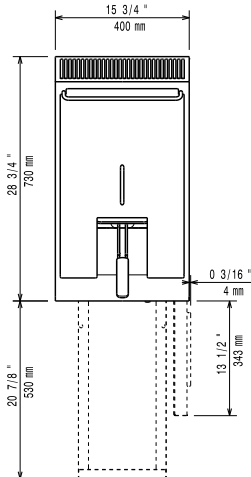

### Elektrisch

Voltage:

380-400 V/3N ph/50/60 Hz

371081 (E7FRED1GF0)

Totaal vermogen:

ISO 9001; ISO 14001 kW

### Algemene Gegevens:

Effectieve kuip afmetingen, breedte:

240 mm

Effectieve kuip afmetingen, hoogte:

505 mm

Effectieve kuip afmetingen, diepte:

380 mm

Kuip capaciteit:

13 lt MIN; 15 lt MAX

Thermostaat instelling:

105 °C MIN; 185 °C MAX

Gewicht, netto:

59 kg

Transport gewicht:

52 kg

Transport hoogte:

1120 mm

Transport lengte:

480 mm

Transport breedte:

820 mm

Transport volume:

0.44 m<sup>3</sup>

[NOT TRANSLATED]

N7FE1